

28
2
M8
10
350

5x8
40
Ø4,5
60
3

40
22,5
6xØ10,2
8x21
35
K-Universalanker

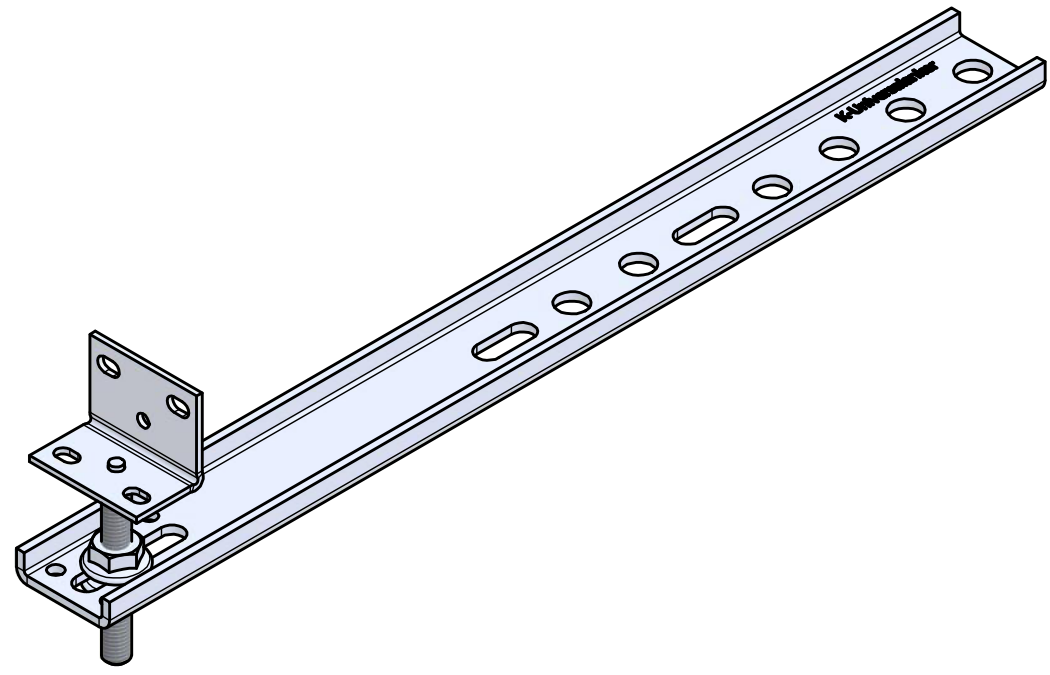

KNELSEN Entwicklung und Herstellung Knelsen GmbH Am Schlinge 26 33154 Salzkotten Tel.: 05258 / 93766-95 Fax: 05258 / 93766-97 www.knelsen.de info@knelsen.de		Material: verzinkter Stahl		Blatt 1 A3		
		Maßstab: 1 : 2			Masse: 0.4 kg	
	Erstellt	Datum	Name		Titel, Beschreibung	
	Genehmigt	15.09.2020	R.Heiermeier		WU-350x3,0-60 WU-Anker	
Allgemeintoleranzen nach ISO 2768-m			Bauteilnummer / Zeichnungsnummer			
Schutzvermerk nach DIN ISO 16016 beachten			405156			